

# NOWY VIVARO



**DIXI-CAR S.A.**

AUTORYZOWANY DYSTRYBUTOR

AL. KRAKOWSKA 24A  
05-090 RASZYN  
(22) 716 30 20

UL. CZARNIECKIEGO 108  
26-600 RADOM  
(48) 360 98 26

[DIXI-CAR.PL](http://DIXI-CAR.PL)

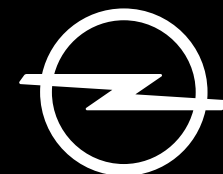

# FURGON, KTÓRY MOŻE WIĘCEJ.

Prezentujemy Nowego Opla Vivaro stworzonego, aby przekraczać oczekiwania użytkownika. Wśród czterech wersji: Furgon, Furgon z podwójną kabiną, Kombi i Platforma do zabudowy znajdziesz model odpowiedni dla charakteru Twojej działalności.







# WYSOKI STANDARD.

Nowy Vivaro ma szereg zalet i odpowiednie predyspozycje, by zawalczyć o tytuł najbardziej konkurencyjnego lekkiego samochodu dostawczego w swoim segmencie. Niezwykle elastyczna przestrzeń ładunkowa, wysoka ładowność, funkcjonalność kabiny mobilnego biura oraz nowoczesne rozwiązania z zakresu łączności i nawigacji to tylko wybrane zalety Nowego Vivaro przemyślane tak, aby napędzać Twój biznes.

- 1** Dynamiczne wzornictwo Opla i kunszt niemieckiej inżynierii.
- 2** Płynne, komfortowe prowadzenie porównywalne z samochodem osobowym oraz nowoczesne technologie rzadko spotykane w pojazdach dostawczych.
- 3** Gama wydajnych silników i precyzyjnych skrzyń biegów zapewniających niskie koszty użytkowania.
- 4** Cztery wersje nadwozia odpowiadające zróżnicowanym potrzebom oraz gama konwersji dostosowywanych do potrzeb transportowych Twojej firmy.
- 5** Trzy długości nadwozia, wysokość poniżej 1,9 m<sup>1</sup>.
- 6** Mobilne biuro wyposażone w składany stolik<sup>2</sup> oraz uchwyty na smartfon lub tablet<sup>2</sup>.
- 7** Maksymalna pojemność przestrzeni ładunkowej do 6,6 m<sup>3(3)</sup>, ładowność do 1 400 kg.
- 8** Adaptacyjny tempomat (ACC)<sup>4</sup>, układy rozpoznawania znaków ograniczenia prędkości (SSR) i automatycznego hamowania awaryjnego (AEB)<sup>4</sup> wspomagające kierowcę w bezpiecznym prowadzeniu i kontroli nad pojazdem.

<sup>1</sup> Nie dotyczy Vivaro Furgon i Vivaro Furgon z podwójną kabiną w wersji Extra Long, wersji z Pakietem Budowlanym oraz modeli o podwyższonej ładowności.

<sup>2</sup> Wyposażenie dodatkowe.

<sup>3</sup> W wersji Extra Long z otwieraną przegrodą FlexCargo® i podniesionym siedziskiem przedniego fotela.

<sup>4</sup> Więcej informacji na tylnej okładce.

# DO ZADAŃ SPECJALNYCH.

Nowy Vivaro, zaprojektowany w zgodzie z filozofią wzornictwa Opla, nie tylko świetnie się prezentuje. On jest przede wszystkim praktyczny. Na przykład, czujniki wykrywające ruch stopy<sup>1</sup> sterują automatycznie otwieranymi drzwiami bocznymi. Idealne rozwiązanie, kiedy masz zajęte ręce.

Elektrycznie sterowane drzwi przesuwane po obu stronach nadwozia<sup>1</sup> ułatwiają swobodny dostęp do wnętrza, czy to przy załadunku czy zajmowaniu miejsc z tyłu. Wersja o wysokości poniżej 1,9 m<sup>(2)</sup> bezproblemowo wjeżdża w miejsca parkingowe o ograniczonej wysokości.

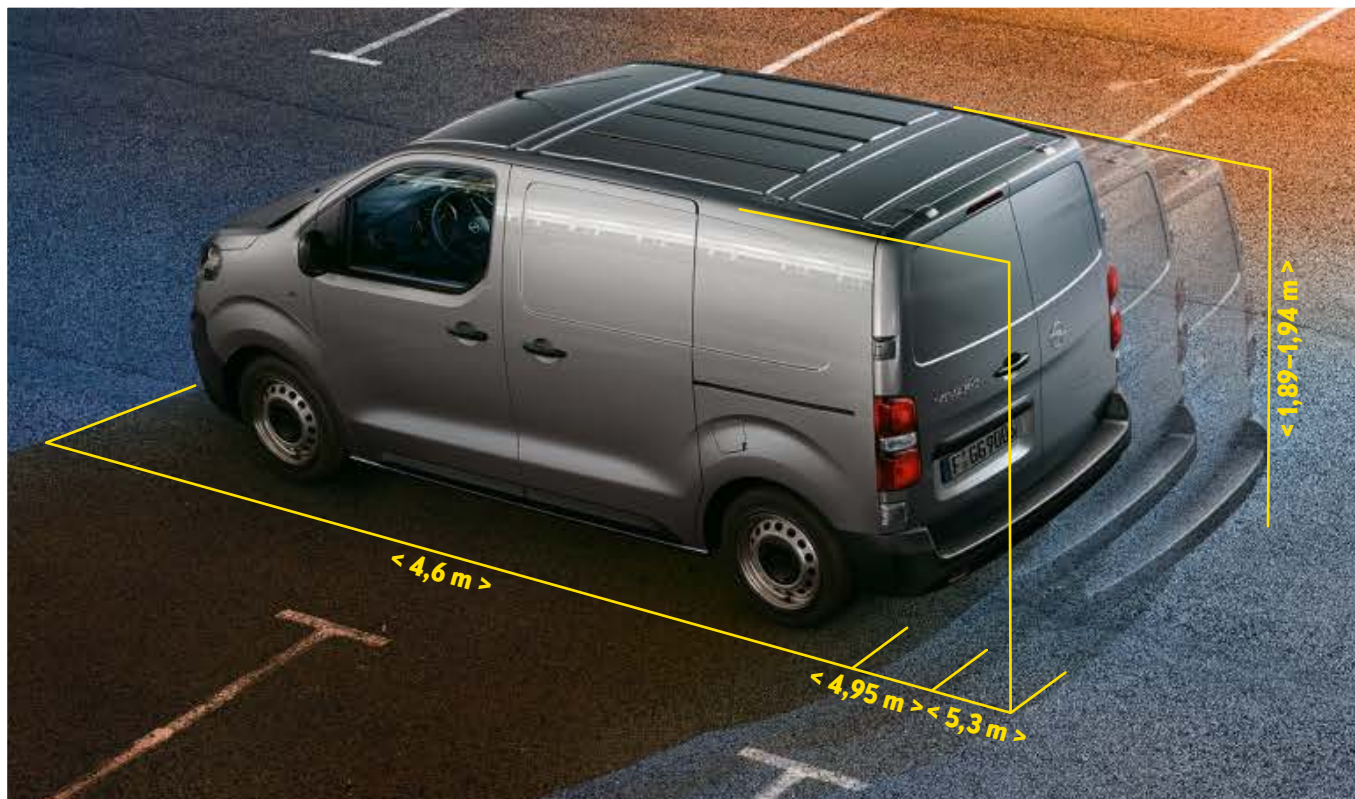

<sup>1</sup>Wyposażenie dodatkowe.

<sup>2</sup>Nie dotyczy Vivaro Furgon i Vivaro Furgon z podwójną kabiną w wersji Extra Long, wersji z Pakietem Budowlanym oraz modeli o podwyższonej ładowności.







# ZWINNY I KOMPAKTOWY.

<b>PRZESTRZEŃ ŁADUNKOWA</b> (mm)	Compact	Long	Extra Long
Maks. długość podłogi bez przegrody FlexCargo®	2 162	2 512	2 862
Maks. długość transportowa po otwarciu przegrody FlexCargo®	3 324	3 674	4 024
Długość przestrzeni ładunkowej w połowie jej wysokości	1 835	2 185	2 535
Szerokość podłogi przestrzeni ładunkowej pomiędzy nadkolami	1 258	1 258	1 258
Maks. szerokość przestrzeni ładunkowej	1 636	1 636	1 636
Maks. wysokość przestrzeni ładunkowej	1 397	1 397	1 397

<b>POJEMNOŚĆ PRZESTRZENI ŁADUNKOWEJ</b> (m <sup>3</sup> )			
Bez przegrody FlexCargo®	4,6	5,3	6,1
Z otwartą przegrodą FlexCargo®	5,1	5,8	6,6
Liczba europalet	2	3	3

<b>TYLNY OTWÓR DRZWIOWY</b> (mm)			
Min. wysokość progu załadunkowego	545	544	600
Maks. wysokość progu załadunkowego	626	613	633
Maks. szerokość tylnego otworu drzwiowego	1 282	1 282	1 282
Wysokość tylnego otworu drzwiowego	1 220	1 220	1 220

<b>BOCZNY OTWÓR DRZWIOWY</b> (mm)			
Maks. szerokość bocznego otworu drzwiowego	745	935	935
Wysokość bocznego otworu drzwiowego	1 238	1 241	1 241

<b>ŚREDNICA ZAWRACANIA</b> (m)			
Pomiędzy krawężnikami	11,3	12,4	12,4
Pomiędzy ścianami	11,8	12,9	12,9

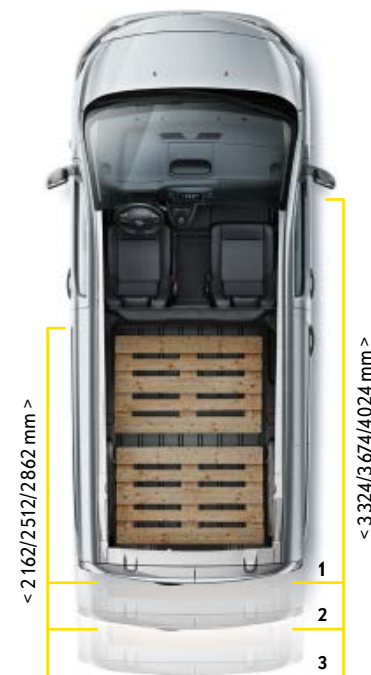

Nowy Vivaro, dostępny w trzech długościach nadwozia, optymalnie dostosuje się do specyfiki Twojego biznesu. Vivaro o standardowej długości nadwozia (Compact [1]) mierzy 4,60 m i świetnie sprawdzi się w warunkach miejskich, a przy tym jest wystarczająco przestronny, by pomieścić 2 europalety. Wersje o średnim (Long [2]) i wydłużonym (Extra Long [3]) nadwoziu bez problemu przewiozą aż 3 europalety.

# ELASTYCZNA PRZESTRZEŃ.

W praktycznym nadwoziu Vivaro mile zaskoczy Cię obszerna przestrzeń wnętrza, elastycznie dostosowywana dzięki otwieranej przegrodzie FlexCargo®<sup>1</sup> za podwójnym siedzeniem pasażera z przodu. Zwiększa ona pojemność i długość przestrzeni ładunkowej odpowiednio do 6,6 m<sup>3(2)</sup> i do 4 m.

**Ładowność do 1 400 kg.** Większy ładunek, mniej kursów.

**Przegroda FlexCargo®<sup>1</sup>.** W kabinie Vivaro obok kierowcy mogą wygodnie zasiąść 2 osoby. Podnosząc prawe siedzisko podwójnego siedzenia pasażera i otwierając klapę przegrody FlexCargo® możesz przewieźć dłuższe przedmioty.

**Kabina pasażerska.** Siedzisko prawej części podwójnego siedzenia pasażera podniesione do góry uwalnia dodatkową przestrzeń mieszczącą dodatkowe gabaryty<sup>1</sup>.

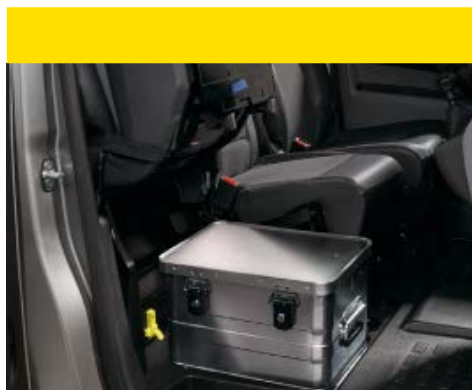
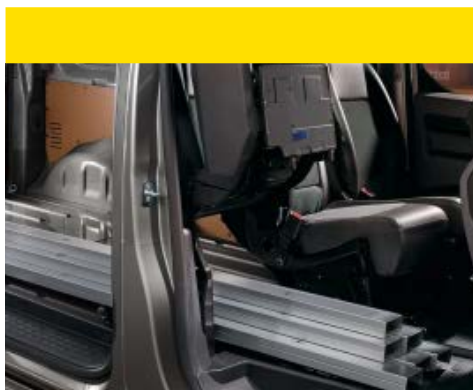

<sup>1</sup>Wyposażenie dodatkowe.

<sup>2</sup>W wersji Extra Long z przegrodą FlexCargo® i podniesionym siedziskiem.





# MIEJSCE DLA ZAŁOGI.

Potrzebujesz więcej miejsc dla załogi? Wybierz Vivaro Furgon z podwójną kabiną mieszczącą nawet 6 osób. Tak bezpiecznie przewiezisz wszystkich pasażerów wraz z dużym ładunkiem.

**Nieskładana tylna kanapa i stała przegroda<sup>1</sup>.** Do dyspozycji masz od 3,2 (w wersji Long) do 4,0 m<sup>3</sup> (w wersji Extra Long) przestrzeni ładunkowej za tylnymi siedzeniami.

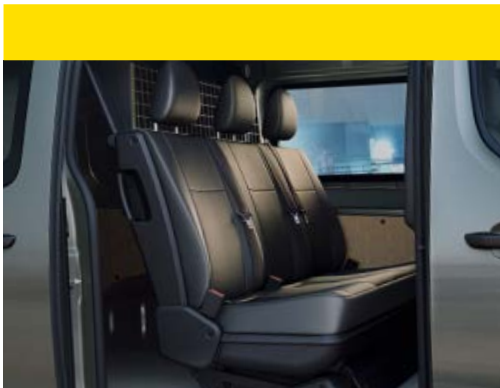

**Składana tylna kanapa i przesuwana przegroda<sup>2</sup>.** Przestrzeń ładunkową o standardowej pojemności do 4,7 m<sup>3</sup> (w wersji Long) można powiększyć do 5,5 m<sup>3</sup> (w wersji Extra Long), składając oparcie tylnej kanapy. W ten sam sposób wydłużysz przestrzeń ładunkową o 60 cm<sup>(3)</sup>.

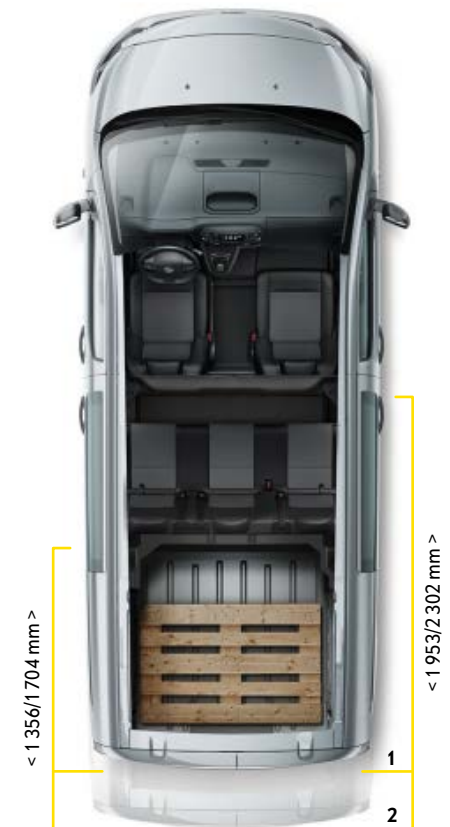
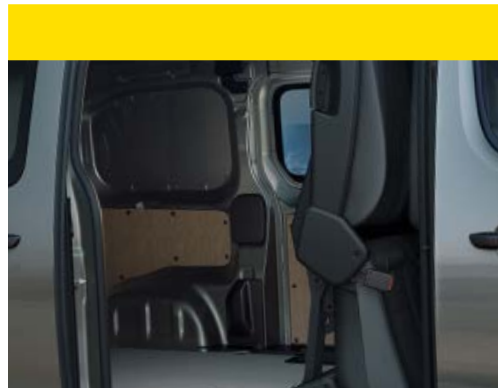

- <sup>1</sup> Vivaro Furgon z podwójną kabiną wyposażoną w stałą tylną kanapę.  
<sup>2</sup> Vivaro Furgon Flex z podwójną kabiną wyposażoną w składaną tylną kanapę.  
<sup>3</sup> W połowie wysokości nadwozia.

**Przestrzeń ładunkowa Vivaro Furgon Flex z podwójną kabiną.** Długość podłogi do 2,30 m (w wersji Extra Long [2], krótsza – w wersji Long [1]), maksymalna wysokość do 1,39 m.

# TO, CZEGO POTRZEBUJESZ.

Elastyczna konfiguracja wnętrza Vivaro Kombi pozwala komfortowo przewieźć nawet 9 osób. Mocno przyciemniane tylne szyby, przesuwane drzwi po obu stronach nadwozia i możliwości aranżacji foteli<sup>1</sup> przekształcają Vivaro Kombi w idealną taksówkę czy pojazd do przewozu pracowników. Z przodu masz do wyboru pojedynczy lub podwójny fotel pasażera. W drugim rzędzie wybierasz pomiędzy 3-osobową kanapą<sup>1</sup> lub 2-osobową kanapą i pojedynczym fotelem ze składanym oparciem<sup>1</sup>. Podobnie w trzecim rzędzie. Takie rozwiązanie ułatwia transport dłuższych przedmiotów.

<sup>1</sup>Wyposażenie dodatkowe.



Wersja 5-miejscowa:  
dwa pojedyncze fotele z przodu,  
2-osobowa kanapa i indywidualny fotel w 2. rzędzie



Wersja 6-miejscowa:  
fotel kierowcy, podwójny fotel  
pasażera z przodu, 2-osobowa  
kanapa i indywidualny fotel  
w 2. rzędzie



Wersja 8-miejscowa:  
dwa pojedyncze fotele z przodu,  
2-osobowa kanapa i indywidualny fotel w obu tylnych rzędach



Wersja 8-miejscowa:  
ze złożonymi oparciami w tylnych  
rzędach

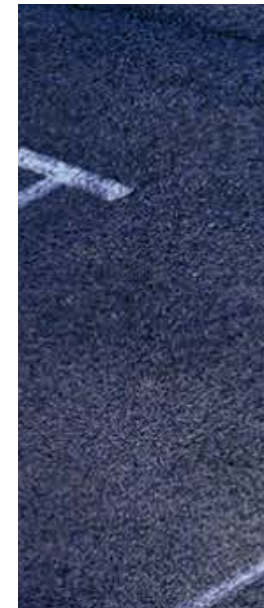







# PRAKTYCZNE INNOWACJE.

Czuj się bezpieczne i pozostań w kontakcie z rodziną i współpracownikami dzięki nowoczesnym systemom multimedialnym i inteligentnym asyentom wspomagającym kierowcę.



**System nawigacji<sup>1</sup> z mapami 3D.** Poprowadzi Cię wygodnie prosto do celu wyświetlając trasę na 7-calowym ekranie dotykowym.

<sup>1</sup>Wyposażenie dodatkowe.

<sup>2</sup> Usługi połączenia alarmowego i wezwanie pomocy drogowej dostępne będą jako wyposażenie dodatkowe w wybranych modelach od maja 2019 r. System Opel Connect z rozszerzonym zakresem usług dostępny będzie jako wyposażenie dodatkowe w wybranych modelach od października 2019 r. Korzystanie z usług może wiązać się z opłatą abonamentową oraz wymaga dostępu do sieci komórkowej.



**Opel Connect<sup>1,2</sup>.** To gama usług wspierających bezpieczeństwo i łączność podczas jazdy. Praktyczne usługi takie jak połączenie alarmowe, wezwanie pomocy drogowej, nawigacja online czy informacje o statusie pojazdu będą stopniowo udostępniane do końca 2019 roku.



**Wyświetlacz projekcyjny kierowcy (HUD)<sup>1</sup>.** Prezentuje na linii wzroku prowadzącego najważniejsze dane, takie jak prędkość, wskazania nawigacji czy tempomatu.

# MOBILE BIURO.

Bez względu na charakter Twojej działalności, możliwość przekształcenia wnętrza Vivaro w mobilne biuro jest nie do przecenienia. Składany stolik<sup>1</sup>, uchwyt na smartfon lub tablet<sup>1</sup> czy liczne schowki rozmieszczone w kabinie ułatwiają prowadzenie interesów w trasie, czy to w dzień czy to w nocy.

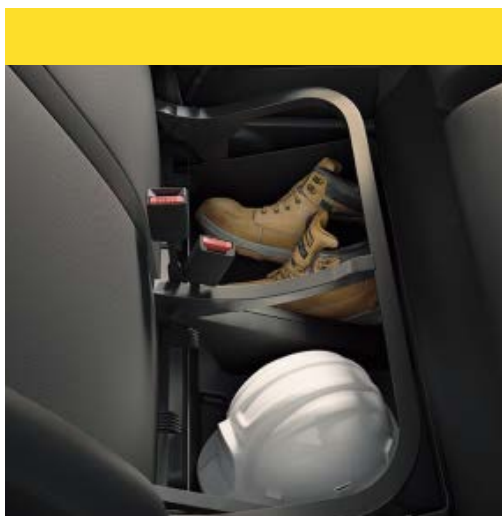

**Podwójne siedzenie pasażera z przodu ze schowkiem<sup>1</sup>.** Pod siedziskiem znajduje się schowek o pojemności 60-litrów na dodatkowy ekwipunek i podręczne przedmioty.

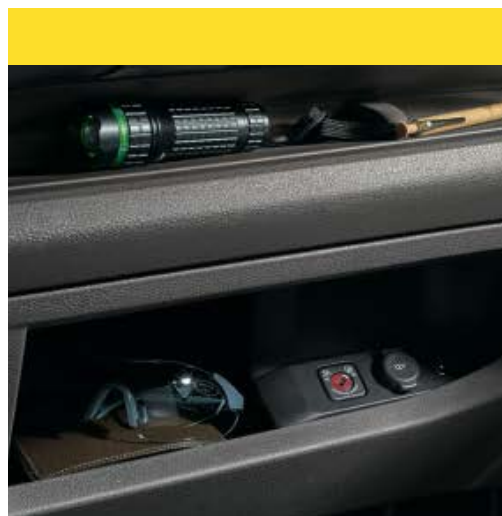

**Schowki w desce rozdzielczej.** Zamykany schowek pasażera z funkcją chłodzenia oraz otwarty schowek tuż nad nim pomieszczą drobiazgi niezbędne na co dzień.



**Kieszony w drzwiach przednich.** Mieszczą na przykład 1,5-litrowe butelki.

<sup>1</sup>Wyposażenie dodatkowe.

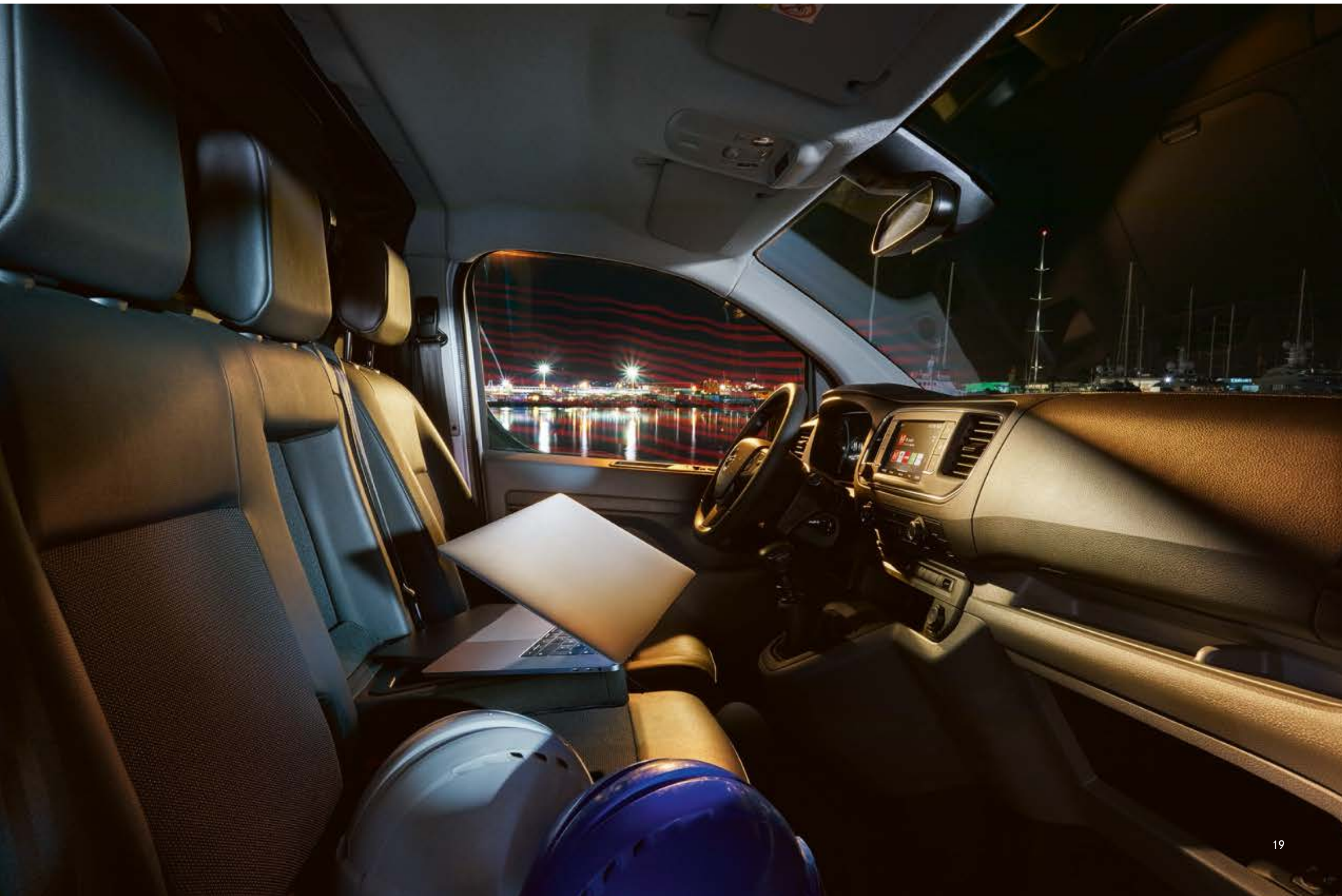

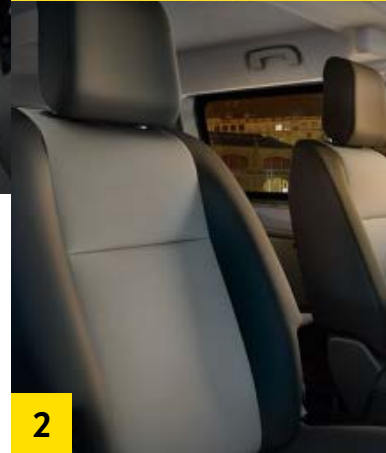

# KOMFORT SIEDZENIA.

W przestronnej kabinie Vivaro podróżujesz wygodnie w niezwykle komfortowych fotelach, pokrytych jedną z czterech atrakcyjnych tapicerek. Podgrzewane fotele<sup>1</sup> w pierwszym rzędzie uprzyjemniają podróż w chłodne dni.

<sup>1</sup>Wyposażenie dodatkowe, niedostępne dla wybranych wersji.

<sup>2</sup>Wyposażenie standardowe Vivaro Furgon.

<sup>3</sup>Wyposażenie standardowe Vivaro Kombi.

<sup>4</sup>Wyposażenie standardowe Vivaro Furgon Flex z podwójną kabiną.

<sup>5</sup>Wyposażenie standardowe Vivaro Furgon z podwójną kabiną.

**1** Tapicerka materiałowa Curitiba Triton w kolorze szarym łączona ze skórą sztuczną Carla w kolorze czarnym<sup>2</sup>.

**2** Tapicerka materiałowa Curitiba Monotone w kolorze jasnoszarym<sup>3</sup>.

**3** Tapicerka ze skóry sztucznej Carla w kolorze czarnym<sup>4</sup>.

**4** Tapicerka materiałowa Curitiba Triton w kolorze szarym<sup>5</sup>.

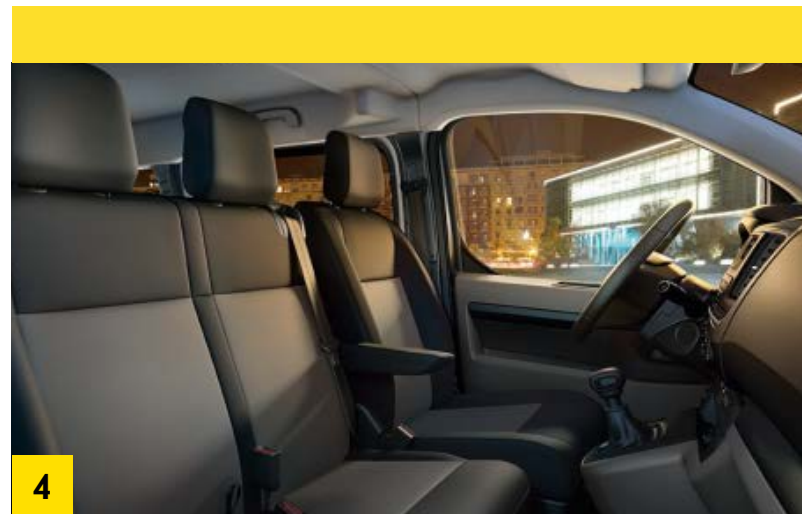
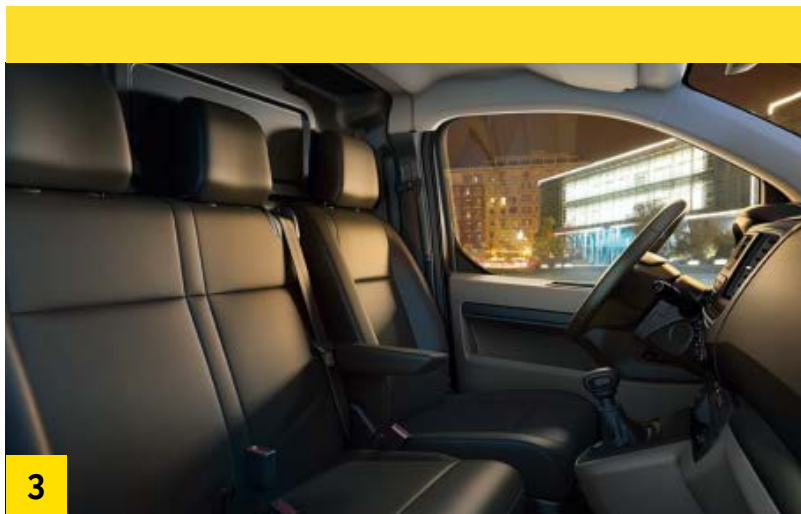
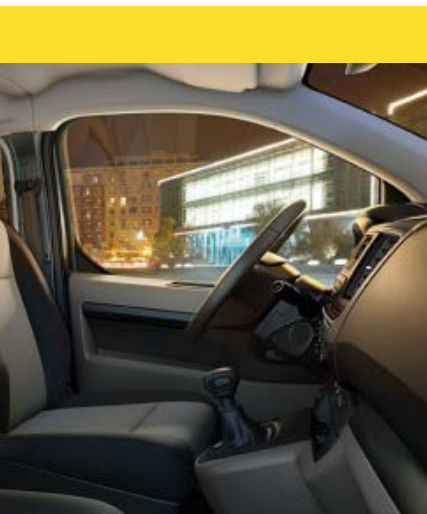

# OCHRONA I WSPARCIE.

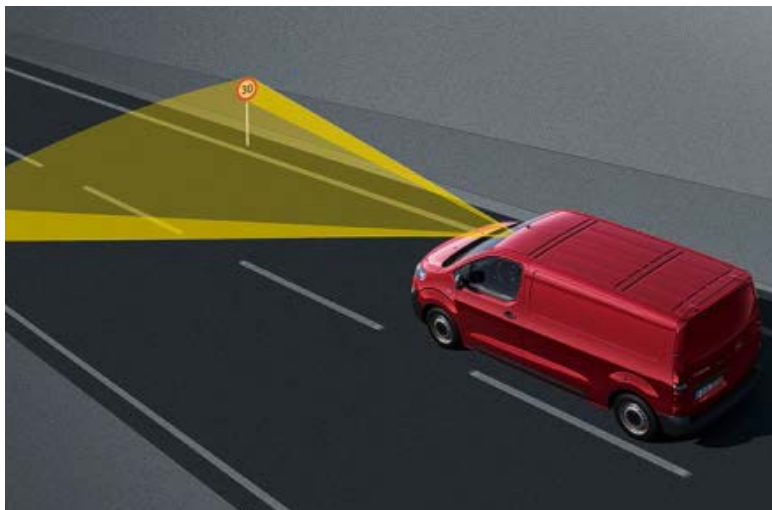

**Układ dostosowywania prędkości jazdy (ISA)<sup>1</sup>.** Współpracuje z systemem rozpoznawania znaków ograniczenia prędkości (SSR) i tempomatem, umożliwiając automatyczne dostosowanie prędkości do obowiązujących ograniczeń lub zapamiętanych ustawień.

**Smart Beam<sup>1</sup>.** Inteligentny system automatycznie przełącza światła drogowe na mijania, gdy wykryje pojazd z przodu, zapobiegając oślepianiu innych kierowców.

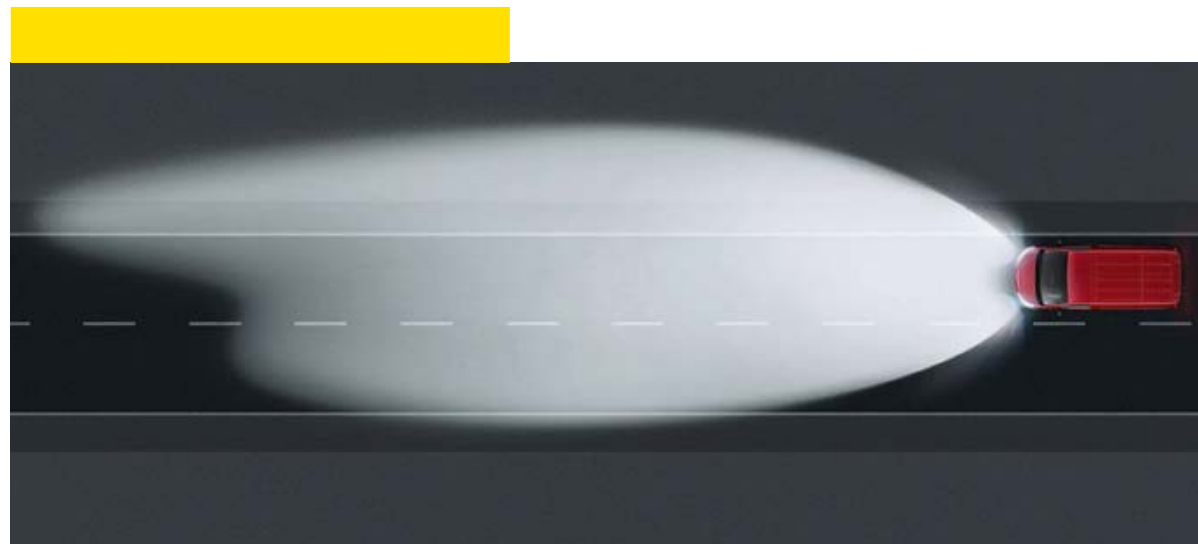

<sup>1</sup>Wyposażenie dodatkowe.

**Układ wykrywania zmęczenia kierowcy (DDS)<sup>1</sup>.**  
Współpracując z kamerą przednią monitoruje tor jazdy i ruchy kierowcy, aby zidentyfikować poziom zmęczenia i przypomnieć kierowcy o niezbędnej przerwie w podróży.

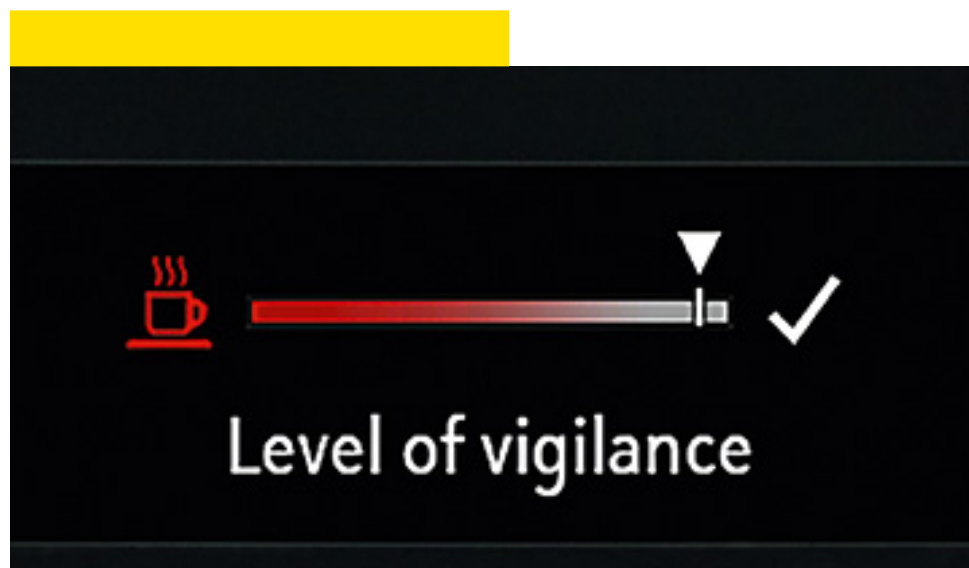

**Układ ostrzegania o niezamierzonej zmianie pasa ruchu (LDW)<sup>1</sup>.** Ostrzega kierowcę sygnałem dźwiękowym i wizualnym o niesygnalizowanym kierunkowskazem opuszczeniu zajmowanego pasa.

**Układ automatycznego hamowania awaryjnego (AEB)<sup>1,2</sup>.** W przypadku wykrycia zagrożenia, przyhamowuje pojazd automatycznie, aby uniknąć lub zminimalizować skutki potencjalnej kolizji.

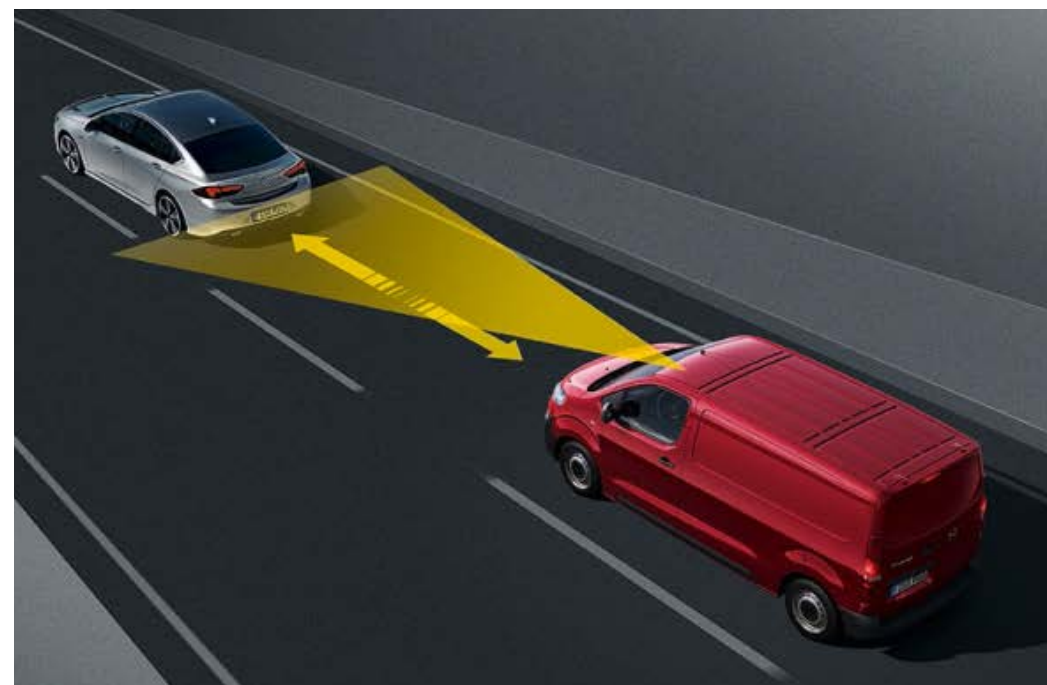

**Układ ostrzegania przed kolizją (FCA)<sup>1</sup>.** Monitoruje drogę przed pojazdem i ostrzega kierowcę o ryzyku potencjalnego zderzenia z innym samochodem lub pieszym. **Adaptacyjny tempomat (ACC)<sup>1</sup>** redukuje lub zwiększa prędkość auta celem utrzymania zadanej odległości od pojazdu poprzedzającego.

<sup>1</sup>Wyposażenie dodatkowe.

<sup>2</sup>Więcej informacji na tylnej okładce.



# GOTOWY DO POMOCY.

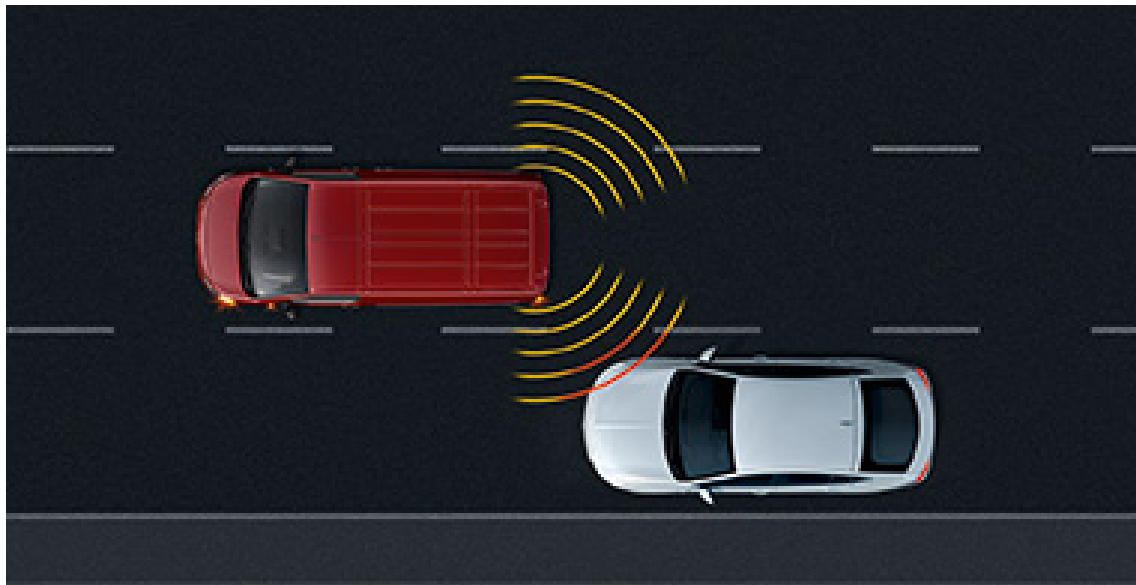

**System ostrzegania o p ojeździe w martwym polu (SBSA)!** Ostrzega prowadzącego, migającą diodą w lusterku zewnętrznym, o pojeździe znajdującym się w martwej strefie widzenia na sąsiednim pasie.

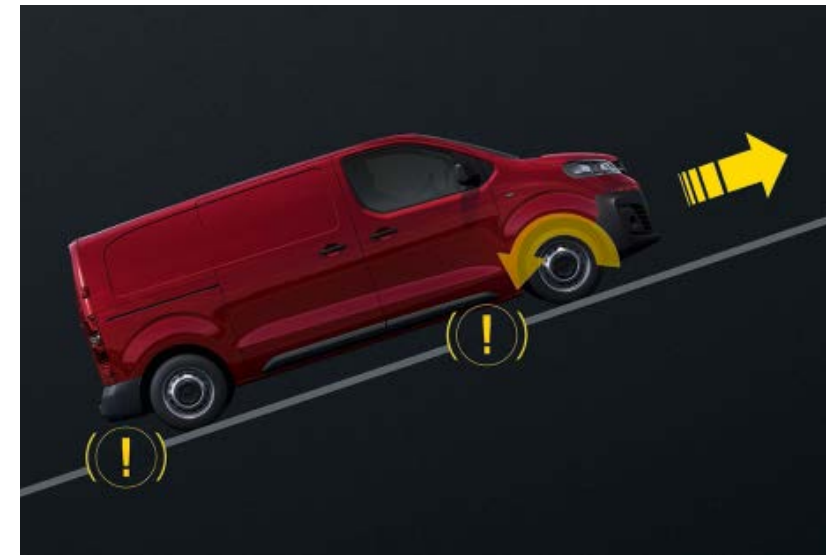

**Układ wspomagający ruszanie na pochyłościach (HSA)!** Przyhamowuje auto na kilka sekund niezbędnych kierowcy na przełożenie stopy z pedału hamulca na pedał przyspieszenia, powstrzymując pojazd przed staczaniem się w tył. Naciśnięcie pedału gazu skutkuje zwolnieniem hamulca.

# TEREN OKIEŁZNANY.



ZUŻYCIE PALIWA I EMISJA CO <sub>2</sub>	1.5 Diesel (75 kW/100 KM) z systemem Start/ Stop i technologią BlueInjection <sup>2</sup>	1.5 Diesel (88 kW/120 KM) z systemem Start/ Stop i technologią BlueInjection <sup>2</sup>	2.0 Diesel (90 kW/120 KM) z systemem Start/ Stop i technologią BlueInjection <sup>2</sup>	2.0 Diesel (110 kW/150 KM) z systemem Start/ Stop i technologią BlueInjection <sup>2</sup>	2.0 Diesel (130 kW/180 KM) z systemem Start/ Stop i technologią BlueInjection <sup>2</sup>
Skrzynia biegów	MT-6	MT-6	MT-6	MT-6	AT-8
Norma emisji spalin	Euro 6d-TEMP	Euro 6d-TEMP	Euro 6d-TEMP	Euro 6d-TEMP	Euro 6d-TEMP
Wartości emisji spalin i zużycia paliwa zależą również od rodzaju nadwozia, wersji wyposażenia i rodzaju opon. Szczegółowych informacji udzielają Dealerzy marki Opel.					
Paliwo	ON	ON	ON	ON	ON

#### Wersja pasażerska (M1): wartości WLTP

Zużycie paliwa w l/100 km<sup>1</sup> przy prędkościach:

miejskich	Kombi (M1)	7,3–6,0	7,2–6,1	–	8,6–7,2	–
podmiejskich	Kombi (M1)	6,7–5,6	6,8–5,6	–	7,7–6,2	–
w ruchu przyspieszonym	Kombi (M1)	6,3–5,4	6,4–5,3	–	7,1–5,9	–
autostradowych	Kombi (M1)	8,3–7,1	8,4–6,9	–	8,9–7,7	–
w cyklu mieszanym	Kombi (M1)	7,2–6,1	7,2–6,0	–	8,0–6,8	–
Emisja CO <sub>2</sub> w g/km <sup>1</sup> , cykl mieszany	Kombi (M1)	189–159	189–158	–	210–177	–

#### Wersja dostawcza (N1): wartości WLTP przeliczone wg NEDC

Zużycie paliwa w l/100 km<sup>1</sup>

Miasto	Furgon (N1)	5,6–5,4	5,1–5,0	6,5–6,1	6,2–5,8	6,2–5,9
	Furgon z podwójną kabiną (N1)	5,6–5,4	5,1–5,0	6,5–6,4	6,2–5,8	6,3–6,2
Autostrada	Furgon (N1)	4,9–4,7	4,7–4,6	5,3–4,9	5,2–4,8	5,2–5,0
	Furgon z podwójną kabiną (N1)	4,9–4,7	4,7–4,6	5,3–5,1	5,2–5,1	5,3–5,1
Cykl mieszany	Furgon (N1)	5,1–4,9	4,9–4,7	5,7–5,4	5,6–5,2	5,6–5,3
	Furgon z podwójną kabiną (N1)	5,2–4,9	4,9–4,7	5,7–5,6	5,6–5,3	5,7–5,5
Emisja CO <sub>2</sub> w g/km <sup>1</sup> , cykl mieszany	Furgon (N1)	135–130	128–125	152–142	147–137	147–141
	Furgon z podwójną kabiną (N1)	136–130	128–125	152–148	147–140	149–144

MT-6 = 6-biegowa skrzynia manualna  
AT-8 = 8-biegowa skrzynia automatyczna  
M1 = klasyfikacja EU tylko dla pojazdów pasażerskich  
N1 = klasyfikacja EU dla lekkich pojazdów dostawczych  
o dopuszczalnej masie całkowitej do 3,5 t

Cykl pomiaru zużycia paliwa i emisji spalin WLTP składa się z kilku faz, które symulują najczęstsze profile jazdy: miejski (low), podmiejski (medium), w ruchu przyspieszonym (high) i autostradowy (extra high). Tabela pokazuje wartości od najwyższych do najniższych, uzyskane z uwzględnieniem wyposażenia dodatkowego pojazdu. Więcej informacji o cyklu WLTP znajdziesz na [www.opel.pl](http://www.opel.pl)

Wartości mogą odbiegać od rzeczywistych, ponieważ nie uwzględniają zróżnicowanego stylu i warunków jazdy. Informacje dotyczące wyników pomiarów zużycia paliwa i emisji spalin w nowych pojazdach osobowych dostępne są u Dealerów marki Opel oraz na stronie [opel.pl](http://opel.pl)

Wszystkie informacje były aktualne w momencie publikacji materiału. Opel Poland Sp. z o.o. oraz Dealerzy marki Opel zastrzegają sobie prawo do zmian specyfikacji produktów. Zmierzone osiągi dotyczą wersji z europejskim standardem wyposażenia.

<sup>1</sup>M1: Wartości zużycia paliwa i emisji CO<sub>2</sub> określone zostały na podstawie pomiarów w cyklu WLTP (światowa zharmonizowana procedura badania pojazdów lekkich), w zależności od wersji, zgodnie z Rozporządzeniami WE nr 2007/715, nr 2017/1153 oraz nr 2017/1151.

N1: Wartości zużycia paliwa i emisji CO<sub>2</sub> określone zostały na podstawie pomiarów w cyklu WLTP (Worldwide Harmonized Light-Duty Vehicles Test Procedure; ang. światowa zharmonizowana procedura badania pojazdów lekkich), a następnie przeliczone według reguł stosowanych do cyklu NEDC, aby umożliwić ich właściwe porównanie, zgodnie z Rozporządzeniami (WE) nr 715/2007, nr 2017/1153 oraz nr 2017/1151.

<sup>2</sup>Technologia BlueInjection wykorzystuje bezzapachowy roztwór mocznika AdBlue®, przechowywany w oddzielnym zbiorniku. Komputer pokładowy informuje kierowcę o konieczności uzupełnienia płynu, również w okresach między przeglądami. Więcej informacji na [www.opel.pl/adblue](http://www.opel.pl/adblue)

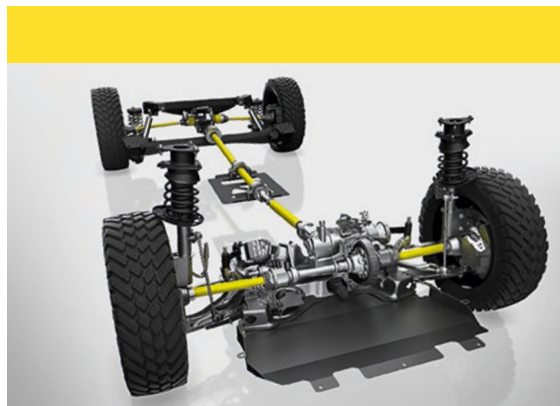

**Konwersja 4x4 firmy Dangel<sup>4</sup>.** To propozycja dla tych, którzy planują używać Vivaro w bardziej wymagającym terenie, a nawet poza asfaltowymi szlakami. Dedykowany przycisk pozwala na dołączenie i odłączenie napędu tylnej osi.



**Responsywny system optymalizacji trakcji IntelliGrip<sup>4</sup>.** Zwiększa przyczepność pojazdu do podłoża, bez względu na to czy to piach, błoto czy śnieg.

**Zużycie paliwa.** Gama wydajnych i ekonomicznych silników zapewnia niskie koszty eksploatacji, ograniczoną emisję spalin i imponujące osiągi.

<sup>4</sup>Wyposażenie dodatkowe.

# WYBIERZ IDEALNY KOLOR.

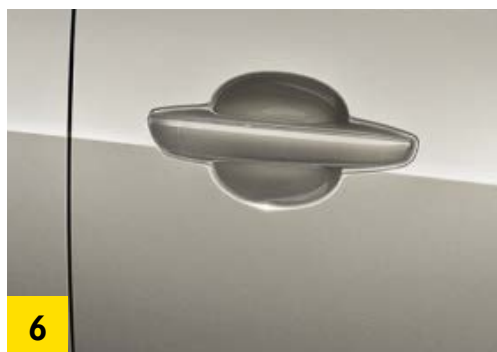
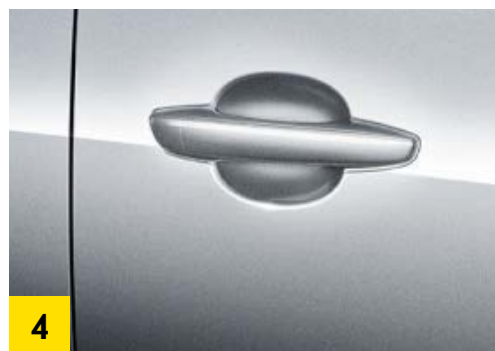

- 1 Biały Jade
- 2 Czerwony Flaming
- 3 Czarny Diamond
- 4 Srebrny Quartz Grey lakier metaliczny
- 5 Szary Moonstone lakier metaliczny
- 6 Szary Cool lakier metaliczny
- 7 Brązowy Rich Oak lakier metaliczny
- 8 Pomarańczowy Tourmaline lakier metaliczny

16" stalowe obręcze kół<sup>1</sup>



16" stalowe obręcze kół z kołpakami

17" stalowe obręcze kół z kołpakami



17" obręcze kół ze stopów lekkich wzór diamentowy szlif



17" obręcze kół ze stopów lekkich w kolorze srebrnym

## OPONY<sup>2</sup>

ROZMIAR	215/65 R 16 Continental ContiVan Contact 100 (letnie)	215/65 R 16 Michelin Agilis 51 (letnie)	215/60 R 17 Michelin Agilis+ (letnie, IntelliGrip)	215/60 R 17 Michelin Agilis Alpin (zimowe)	225/55 R 17 Michelin Primacy 3 (zimowe)
Klasa efektywności paliwowej <sup>3</sup>	C	C	C	E	C
Klasa przyczepności na mokrej nawierzchni <sup>4</sup>	B	A	A	B	A
Wartość pomiarowa zewnętrznego hałasu toczenia (dB)	72	72	72	71	69
Klasa zewnętrznego hałasu toczenia <sup>5</sup>					

<sup>1</sup>Dostępne również w rozmiarze 17".

<sup>2</sup>Zgodnie z Rozporządzeniem WE 1222/2009.

<sup>3</sup>Określana na podstawie współczynnika oporów toczenia, zgodnie ze skalą od A (najmniejszy opór) do G (największy opór) dla danego typu opon.

<sup>4</sup>Określana na podstawie współczynnika przyczepności na mokrej nawierzchni (G), zgodnie ze skalą od A (najkrótsza droga hamowania) do G (najdłuższa droga hamowania).

<sup>5</sup>Określana na podstawie wartości granicznej (LV), zgodnie z Rozporządzeniem WE 661/2009.

# AKCESORIA.



- 1 Belki dachowe<sup>1</sup>
- 2 Osłony przeciwwietrzne<sup>1</sup>
- 3 Panele ochronne przestrzeni ładunkowej<sup>1</sup>
- 4 Platforma bagażowa<sup>1</sup>
- 5 Dywaniki<sup>1</sup>
- 6 Kulowy hak holowniczy<sup>1</sup>
- 7 Profesjonalny zaczep holowniczy z trzpieniem zabezpieczającym<sup>1</sup>

<sup>1</sup> Wyposażenie dodatkowe.

Sieć Autoryzowanych Serwisów marki Opel zapewnia sprawną i profesjonalną obsługę Twojego Opla. Doświadczeni doradcy i mechanicy dysponują wiedzą i nowoczesnym sprzętem, aby rzetelnie diagnozować i naprawiać najtrudniejsze usterki, wykorzystując Oryginalne Części Opla.

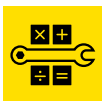

## FREE2MOVE LEASE

### NAJLŹEJSZA FORMA FINANSOWANIA

W programie finansowania Opla za niewielką opłatą wstępną możesz zmieniać Ople na nowe nawet co 2 lata, a na koniec umowy z pełnym pakietem serwisowym zwracasz auto Dealerowi.

- Obsługa serwisowa w Autoryzowanych Serwisach Opla
- Różne okresy umowy, limity kilometrów i wysokości opłaty wstępnej
- Pełna mobilność: samochód zastępczy i Assistance 24h
- Możliwość wymiany samochodu na nowy nawet co 2 lata
- Zwrot samochodu Dealerowi lub wykup
- Opcja wliczenia w ratę pakietu ubezpieczenia wieloletniego oraz opon zimowych z wymianą i składowaniem



## FLEXCARE

### OCHRONA NA MIARĘ

Program obejmuje kompletną gamę usług z zakresu obsługi okresowej, eksploatacyjnej i ochrony pogwarancyjnej, których zakres możesz dopasować do intensywności użytkowania swojego samochodu.

- Ochrona Pogwarancyjna – taki sam zakres uprawnień, jak w gwarancji udzielanej przez Sprzedawcę na nowy samochód
- Obsługa Okresowa – Przeglądy Okresowe (robocizna i części) realizowane zgodnie z Harmonogramem Serwisowym firmy Opel
- Elementy Eksploatacyjne – nielimitowana wymiana części, które uległy normalnemu zużyciu eksploatacyjnemu
- Opel Assistance – pełen zakres usług pomocy na Assistance 24h w całej Europie
- Udział w programie wymaga zaakceptowania regulaminu



## USŁUGI SERWISOWE

### KOMPETENCJA I PROFESJONALIZM

Samochody to skomplikowane konstrukcje, wymagające regularnego serwisowania i konserwacji. Serwis Opla doskonale zna Twój samochód i lepiej niż ktokolwiek inny zapewni fachową, szybką i wygodną obsługę w przystępnej cenie.

- Obsługa eksploatacyjna i bieżące naprawy
- Badania techniczne pojazdu
- Przeglądy serwisowe
- Sprawdzenie akumulatora i układu hamulcowego
- Kontrola oświetlenia
- Wymiana oraz przechowywanie opon
- Naprawy lakiernicze (nadwozie i lampy)



## ORYGINALNE CZĘŚCI OPEL

### ZAWSZE NAJLEPSZE ROZWIĄZANIE

Zadbaj o Twój Opel, korzystając z Oryginalnych Części Opel. Odpowiadają one wysokim standardom jakości i są dopasowane do osiągnięć poszczególnych modeli, przez co dłużej mogą zapewnić optymalne parametry.

- Wykonane z zachowaniem wysokich standardów
- Dopasowane do fabrycznych rozwiązań technicznych
- Testowane pod kątem trwałości i bezpieczeństwa
- Dobra dostępność (krótszy czas wykonania naprawy)
- Bardzo korzystny stosunek jakości do ceny

# USŁUGI OPLA.



## RECEPCJA BEZPOŚREDNIA

### PEWNOŚĆ I SPOKÓJ

Fachowcom w Autoryzowanym Serwisie marki Opel wystarczy 12 minut na wizualną kontrolę 97 elementów związanych z bezpieczeństwem i sprawnością pojazdu. Odpowiednio wczesne wyeliminowanie drobnych usterek może pomóc uniknąć kosztownych napraw w przyszłości.

- Bezpлатna usługa
- Obejmuje kluczowe elementy pojazdu związane z bezpieczeństwem
- Natychmiastowa informacja zwrotna
- Przydatny dokument w przypadku sprzedaży pojazdu



## AKTUALIZACJA MAP NAWIGACJI

### PROSTO DO CELU

Korzystając z aktualnych map, zawsze masz dokładne informacje pod ręką. Zadbaj, aby szybko i bezproblemowo dotrzeć do celu.

- Oszczędność czasu dzięki efektywnemu planowaniu trasy
- Oszczędność pieniędzy dzięki unikaniu utrudnień na drodze
- Nowe możliwości dzięki bazie ciekawych miejsc

**Szczegółowych informacji udzielają Dealerzy marki Opel. Wejdź na [www.opel.pl](http://www.opel.pl), aby dowiedzieć się więcej.**

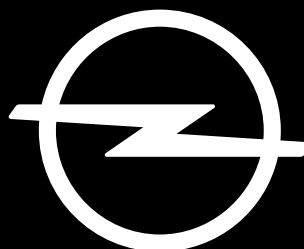

## PRZYSZŁOŚĆ NALEŻY DO WSZYSTKICH

Firma Opel czyni wszelkie starania, aby materiały użyte do konstrukcji pojazdów, ich części i wyposażenie nadawały się do odzysku i recyklingu. Troszczy się również o sam proces odzysku i recyklingu części stanowiących odpady tak, aby zredukować ich negatywny wpływ na środowisko. Firma Opel postępuje zgodnie z wymaganiami przepisów o ochronie środowiska dotyczących pojazdów wycofanych z eksploatacji, w szczególności w zakresie usuwania wszelkich płynów i innych czynników podczas ich demontażu. Właściciel pojazdu wycofanego z eksploatacji ma obowiązek (Ust. z dn. 20 stycznia 2005 r. o recyklingu pojazdów wycofanych z eksploatacji) przekazać pojazd do wskazanej stacji demontażu lub punktu zbierania pojazdów. Zawarte w niniejszej broszurze zdjęcia mają charakter poglądowy i mogą przedstawiać samochody z wyposażeniem dodatkowym. Treść i ilustracje zawarte w tej publikacji oparto na informacjach aktualnych w momencie skierowania do druku. Wygląd i wyposażenie produktów mogą zostać zmienione bez uprzedzenia. Wydrukowane w broszurze kolory mogą nie odpowiadać oryginalnym kolorom produktów. Elementy wyposażenia znajdujące się na ilustracjach mogą być dostępne za dopłatą. Dane techniczne i wyposażenie mogą różnić się na poszczególnych rynkach sprzedaży. Aktualne informacje dostępne są u Dealerów marki Opel.

Układ automatycznego hamowania awaryjnego AEB (Automatic Emergency Braking) z funkcją wykrywania pieszych aktywuje się automatycznie przy prędkościach pomiędzy 5 a 85 km/h. Siła hamowania zmniejszająca prędkość potencjalnej kolizji wynosi 0,9 g przy prędkościach od 0 do 30 km/h. Przy prędkościach pomiędzy 30 a 85 km/h system redukuje prędkość maksymalnie o 22 km/h. Po przekroczeniu tego progu kierowca musi nacisnąć pedał hamulca, aby bardziej zredukować prędkość. Zakres reakcji systemu AEB uzależniony jest od stanu i typu wykrytego obiektu: 5–85 km/h dla obiektów w ruchu, 5–80 km/h dla obiektów stojących, 5–60 km/h dla pieszych. Systemy wspomagające Opla wspierają kierowcę w prowadzeniu, nie przejmują kontroli nad pojazdem, a ich prawidłowe funkcjonowanie może być obciążone błędem. Kierowca ponosi pełną odpowiedzialność za prowadzenie pojazdu.